

ハイブリッド加湿器
Hybrid Humidifier

FH-209



取扱説明書

INDEX

3	安全上のご注意
6	特長
7	各部のなまえとはたらき
8	使用する場所
8	移動するとき
9	ご使用前の準備
10	運転開始のしかた
11	運転停止のしかた／運転切替のしかた
12	湿度設定のしかた／香りを楽しむ
13	切タイマー運転のしかた
14	お手入れのしかた
15	消耗品の交換について
16	故障かな？と思ったら
17	保管と廃棄のしかた
18	仕様／アフターサービス
19	保証書／お客様サポートセンター

REALFLEET

REALFLEET co., Ltd. m² Harajyuku 5F, Jingumae 6-27-8,
Shibuya-ku, Tokyo Japan 150-0001 tel: 03-5774-0947 fax: 03-5467-0431
info@amadana.com

安全上のご注意

このたびは *amadana* ハイブリッド加湿器をお買い求めいただきまして、まことにありがとうございます。

ご使用前に必ず本書をよくお読みのうえ、正しくご使用ください。また、ご使用中にわからないことやトラブルが生じたときのために、お読みになったあとは必ず保管してください。

安全上のご注意 (必ずお守りください)

ここに示した注意事項は、商品を安全に正しくお使いいただき、あなたや他の人々への危害や損害を未然に防止するためのものです。また、注意事項は危害や損害の大きさと切迫の程度によって「警告」と「注意」の2段階に区分しています。いずれも安全に関する重要な内容ですので、必ずお守りください。



警告

この表示を無視して、誤った取扱いをすると、人が死亡、重傷^{*1}を負う可能性、または火災の可能性が想定される内容を示しています。



注意

この表示を無視して、誤った取扱いをすると、人が傷害^{*2}を負う可能性や物的損害^{*3}の発生が想定される内容を示しています。



この表示は、してはいけない「禁止」を表しています。















この表示は、必ず実行していただく「指示」を表しています。

- *1: 重傷とは、失明や、けが、やけど(高温、低温)、感電、骨折、中毒などで、後遺症が残るものおよび治療に入院・長期の通院を要するものをさします。
- *2: 傷害とは、治療に入院や長期の通院を要さない、けが、やけど、感電などをさします。
- *3: 物的損害とは、家屋・家財および家畜・ペット等にかかわる拡大損害をさします。

安全上のご注意









警告

-  **分解・修理・改造の禁止**
お客様個人による分解・修理・改造は絶対にしないでください。感電や故障の原因になります。
-  **本体に異物を入れない**
吹出ルーバや吸気グリルにピンや針金などの異物を入れないでください。感電やけがの原因になります。
-  **運転停止直後（約1分間）は、ヒータ周辺に触れない**
やけど・けが・感電の原因になります。
-  **水につけたり、水をかけたりしない**
火災・感電の原因になります。
-  **本体のお手入れに塩素系・酸性タイプの洗剤を使わない**
有毒ガスが発生し、健康を害する原因になります。
-  **子供だけで使わせたり、幼児の手の届くところで使わない**
やけど・けが・感電の原因になります。
-  **ぬれた手で電源プラグを抜き差ししない**
感電やけがの原因になります。
-  **電源コードを傷めない**
電源コードに無理な力を加えたり、重いものをのせたり、束ねたり、曲げたまま使用しないでください。火災・感電の原因になります。
-  **AC100 V、定格 15 A 以上のコンセントを単独で使用する**
AC100 V 以外、または他の機器と併用すると火災・感電の原因になります。
-  **電源プラグは根元まで確実に差し込む**
電源プラグは根元まで確実に差し込み、傷んだプラグやゆるんだコンセントは使用しないでください。火災・感電の原因になります。
-  **異常時（水漏れ、コゲくさい臭いなど）は運転を停止して電源プラグを抜く**
異常のまま使用を続けると火災・感電の原因になります。
-  **電源プラグのお手入れをする**
ときどき電源プラグを抜き、ほこりなどを除去してください。ほこりがたまるとう湿気などで絶縁不良となり、火災の原因になります。
-  **お手入れをする際は、電源プラグをコンセントから抜く**
感電の原因になります。

安全上のご注意



注意

-  加湿された風が家具、壁、カーテンなどに直接あたるところには置かない
しみが付いたり、変形するおそれがあります。
-  暖房機、テレビなどの電化製品の上に置かない
転倒すると水がこぼれ、火災・感電の原因になります。
-  不安定な場所に置いたり、傾けて使用しない
水がこぼれ、火災・感電の原因になります。
-  吸気グリル、除菌フィルター、プレフィルターを外したまま使用しない
性能が発揮されず、故障の原因になります。
-  使用しないときは電源プラグをコンセントから抜く
けがややけど、絶縁劣化による感電・漏電火災の原因になります。
-  電源プラグを抜くときは、電源コードを持たずに必ず先端の電源プラグを
持って引き抜く
火災・感電の原因になります。
-  タンクの水は毎日新しい水道水と入れ替え、本体内部は常に清潔に保つよ
う定期的にお手入れする
お手入れせずに使用を続けると、カビや雑菌が繁殖し悪臭の原因になります。体質によっ
ては、過敏に反応し健康を損なう原因になります。

お願い

- 吹出ルーバや吸気グリルをふさがない
吹出ルーバや吸気グリルをふさぐと変形や故障の原因になります。
- こまめにお手入れする
お手入れせずに使用を続けると、本体内部に水アカなどが付着して取れにくくなり、誤動作や故障の原因
になります。
- 製品下部や床を時々清掃する
水がこぼれたまま放置すると、床を腐食させるおそれがあります。
- 使用しないときは水を捨てる
長期間使用しないときは、タンクとトレイのなかの水を捨ててください。水を入れたまま放置すると、
カビや雑菌が繁殖し悪臭の原因になります。
- 凍結のおそれがあるときは、タンクとトレイの水を捨てる
凍結したまま使用すると、故障の原因になります。
- 水道水以外は使用しない
40℃以上のお湯や化学薬品・芳香剤・汚れた水・ミネラルウォーター・アルカリイオン水・井戸水・浄
水器の水などを使用するとカビや雑菌が繁殖しやすくなったり、変形や故障の原因になります。
- トレイ内の水を飲まない・飲ませない
体調不良の原因になります。
- 本体内部には直接水を入れない
トレイに直接水を入れたりしないでください。故障の原因になります。
- 直射日光のあたるところや暖房器具の上や近くに置かない
タンク内の空気が膨張し、水があふれたり、プラスチック部分が変形・変質するおそれがあります。
- 湿度の高いところ（85%以上）では使用しない
故障の原因になります。
- 電磁調理器やスピーカーの近くなど磁気の多いところには置かない
正常に作動しないときがあります。
- 長時間使用しないときは電源プラグを抜く
長時間使用しないときは、電源プラグをコンセントから抜いてください。火災や予想しない事故の原因
になります。
- 抗菌気化フィルターを外したまま使用しない
故障の原因になります。
- タンクを入れたまま移動しない
移動するときは、必ずタンクを取り出し、傾けないように静かに運んでください。水がこぼれて周囲を
汚すおそれがあります。

特長

amadana ハイブリッド加湿器には以下のような特長があります。

1 ハイブリッド式（温風気化式／気化式）

ハイブリッド式は水を含んだ抗菌気化フィルターに風をあてて加湿する「気化式」と温風をあてて加湿する「温風気化式」を組み合わせた方式です。

湿度が低いときは「温風気化式」ですばやく加湿し、設定湿度に近づくと温風を使わない「気化式」に切り換え、加湿量を調整します。「温風気化式」でも、温風は抗菌気化フィルターで水が気化するときに熱が奪われるので、吹出口より吹き出す風は暖かくありません。

2 静音設計

運転音を抑えていますので、就寝時にも快適にご使用いただけます。

3 お好みにあわせて選べる運転モード

- 1 AUTO : お好みの湿度設定にあわせて急速に加湿します。
- 2 SILENT : お好みの湿度設定にあわせて運転音を抑えて加湿します。
- 3 SPOT : 風量は微弱で、湿度に関係なく常に本体の近くを加湿します。
- 4 POWERFUL : 常に最大加湿で運転します。

4 湿度センサーによる自動運転

お部屋の湿度を素早く感知し、湿度にあわせて自動的に加湿量を調節します。

5 除菌機能搭載

- 1 除菌フィルターがお部屋の空気から捕らえた雑菌・アレル物質の繁殖や活動を抑えます。
- 2 抗菌気化フィルターと抗菌・消臭シートがトレイ内のカビ・雑菌の繁殖を抑えます。

6 蒸気や霧は見えません

抗菌気化フィルターに風をあてて湿った空気を送り出す加湿方式のため、スチームファン式や超音波式のように蒸気や霧は見えません。

7 アロマ機能付き

お好みの *amadana* ホームフレグランス（別売）をアロマトレイへ入れて、香りを楽しむことができます。

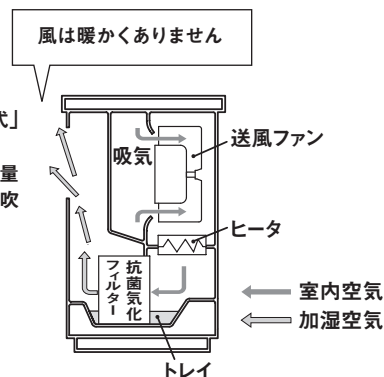

各部のなまえとはたらき

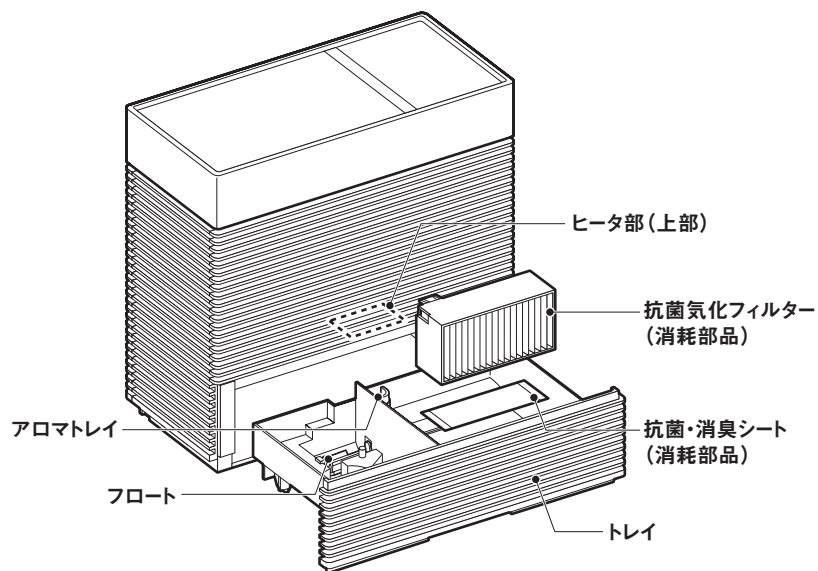
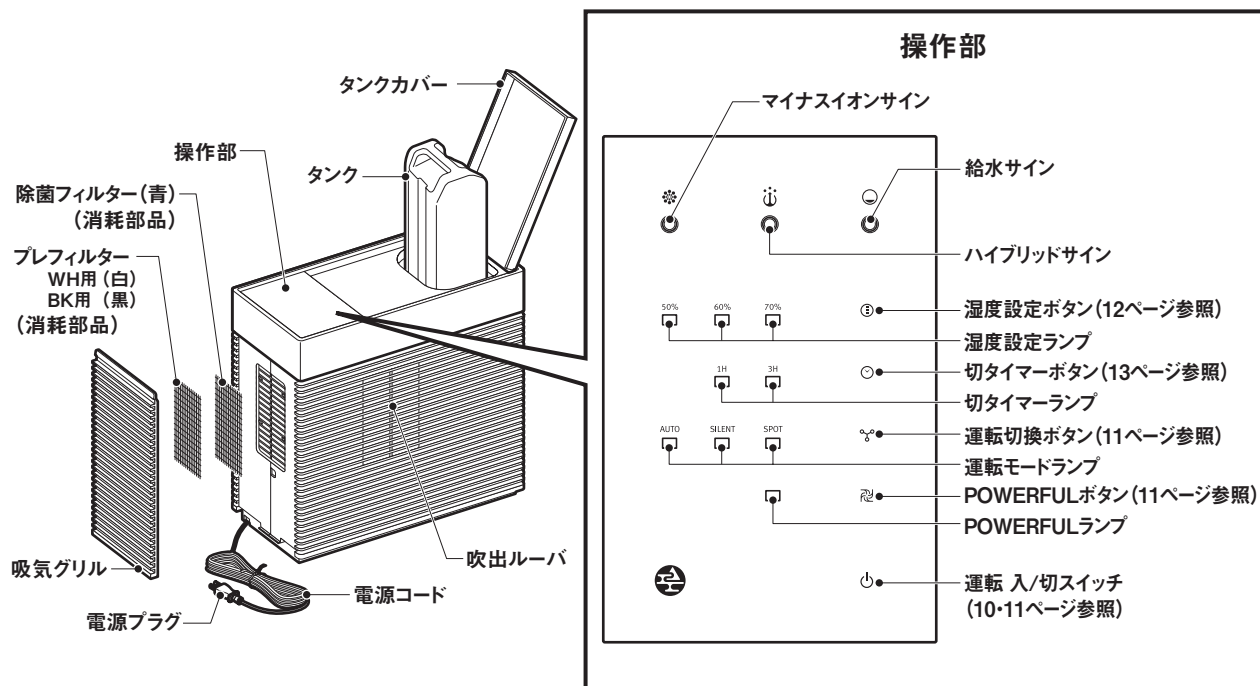

使用する場所

効果的に加湿するために、以下の場所や条件でお使いください。

設置場所

- 直射日光やエアコン・暖房機の温風が当たらないところに設置してください。
- 水平で安定した場所に設置し、図の範囲内に物を置かないでください。

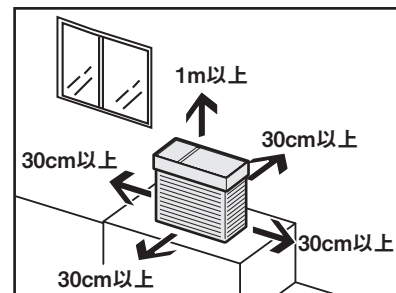

使用条件 (室温と湿度)

- 室内温度は 0 ~ 40℃、湿度は 20 ~ 85% で使用してください。

加湿量について

室内の湿度や温度の条件により加湿量は変わります。

次の場合には加湿量が少なくなります。

- 雨の日など、湿度が高いとき
- 室内の温度が低いとき

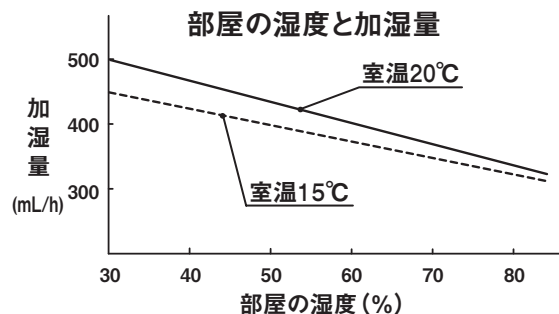

移動するとき

- 移動するときは、両手で本体底面を持って移動してください。

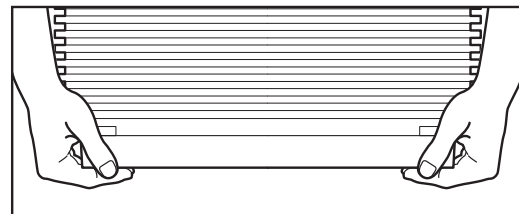

注意

側面の吸気グリルを持つと外れて本体が落下し、けがのおそれがあります。

ご使用前の準備

- 1 タンクカバーを開け、タンクを取り出す。

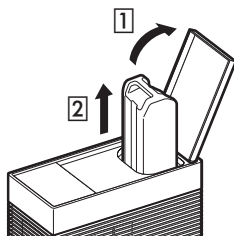

- 4 タンクキャップを確実に閉める。

タンクについた水は完全にふき取ってください。
タンクキャップを下にしたとき水漏れがないことを確認してください。



- 2 タンクキャップを外す。

外したタンクキャップにごみ・糸くず・ほこりなど付着しないように注意してください。



- 5 タンクをセットし、タンクカバーを閉める。

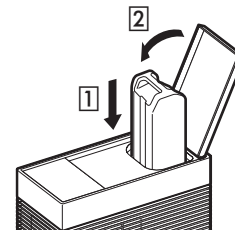

- 3 タンクを振り洗いしてから、水道水を口元までゆっくり給水する。



- 6 電源コードを接続する

電源プラグをコンセント (100V) に差し込む。

お知らせ

タンクをセットして、初めてご使用のときに抗菌酸化フィルターの顔料（オレンジ）が色落ちすることがありますが、異常ではありません。また、顔料は無害で人体には影響ありません。気になる方は抗菌酸化フィルターを水洗いしてください。



注意

- 40℃以上のお湯や汚れた水・化学薬品・芳香剤などを使用しないでください。変形や故障の原因になります。
- ミネラルウォーター・アルカリイオン水・井戸水・浄水器の水などは入れないでください。カビや雑菌が繁殖しやすくなり故障の原因になります。
- 家庭用電源以外では使用しないでください。動作異常や予想しない事故の原因になります。
- 200V 電源には絶対に差し込まないでください。火災、感電、故障の原因になります。
- タコ足配線はしないでください。火災の原因になります。

運転開始のしかた

1 運転入/切スイッチ  を押す。

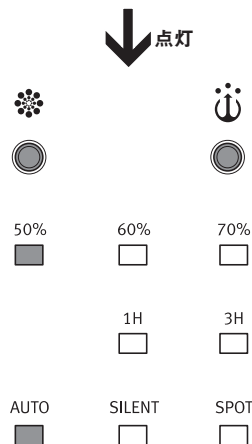

運転が開始され、ランプが点灯します。
吹出ルーバよりマイナスイオンが放出されます。

給水の合図

加湿運転中にタンクに水がなくなると自動的に運転を停止し、給水サインが点滅します。



タンクに水を入れ本体にセットしてください。1～2分後、給水サインが消灯し、自動的に運転を再開します。

<加湿運転中の表示と動き>

	加湿方式	 ハイブリッドサイン	 マイナスイオン	送風ファン
加湿中	温風気化式	 点灯	 点灯	回転
	気化式	 消灯	 点灯	回転
加湿停止中		 消灯	 消灯	停止

- タンクを入れてからトレイに水が満たされるまでに1～2分かかります。
- 初めてご使用のときは、ヒータ（ニクロム線）が発熱することにより、防錆油の焼ける臭いが吹出ルーバからすることがありますが、人体には影響ありません。しばらくの間、お部屋の換気をしながらご使用ください。1時間ほどでおさまります。

運転停止のしかた

1 運転中に、運転入/切スイッチ  を押す。

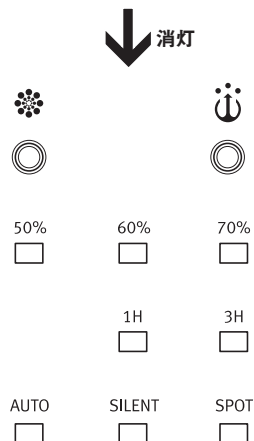

すべてのランプ、サインが消灯し、約 60 秒送風後、停止します。





注意

- 本体が転倒したときは、運転を停止して、「湿度設定」のすべてのランプ (50%、60%、70%) が点滅し、「切タイマー」の 1H のランプが点灯します。このとき送風ファンは回りません。
- 運転停止後約 60 秒間は本体内を冷やすため送風ファンが回っていますので、電源プラグをコンセントから抜かないでください。電源プラグを抜いて停止したり、運転停止後すぐに電源プラグをコンセントから抜くと、故障の原因になります。

運転切換のしかた

1 運転切換ボタン  を押すごとに運転モードが切り換わります。

- ※ 運転モード「POWERFUL」で運転したいときは、POWERFUL ボタン  を押すと、ランプが点灯します。
運転モード「POWERFUL」を停止したいときは、再度 POWERFUL ボタン  を押すか、運転切換ボタン  を押します。前回設定されていた運転モードに切り替わります。

お好みの運転モードに設定してください。

- 1 AUTO : お好みの湿度設定にあわせて急速に加湿します。
- 2 SILENT : お好みの湿度設定にあわせて運転音を抑えて加湿します。
- 3 SPOT : 風量は微弱で、湿度に関係なく常に本体の近くを加湿します。
- 4 POWERFUL : 常に最大加湿で運転します。

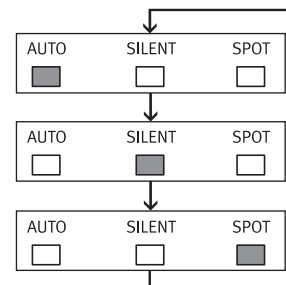

選んだ運転モードが点灯します。

初めてご使用のときや、電源プラグをコンセントから抜いたり、停電したときは、「AUTO」運転モードになります。設定を変えたいときは、再度設定してください。

湿度設定のしかた ㊦

お好みの湿度に設定してください。

- 湿度設定ボタン㊦を押すごとに設定湿度が切り換わります。

※ 「SPOT」 「POWERFUL」 運転モードのときは湿度設定ができません。

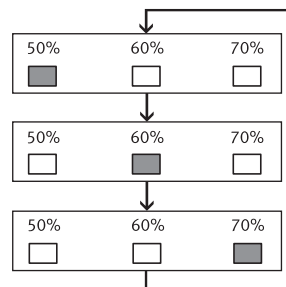

選んだ湿度設定ランプが点灯します。

お知らせ

- 初めてご使用のときは、湿度設定は「50%」に設定されています。
- 設定湿度を選ぶ目安としては、就寝時や室内の結露が気になるときは「50%」、のどやお肌の乾燥が気になるときは「60%」や「70%」が目安になります。

香りを楽しむ

まわりの空気をうるおしながら、お好みのアロマの香りを楽しめます。

- タンクカバーを開け、タンクを取り出す。

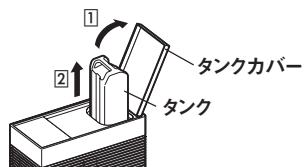

- トレイを引き出し、アロマトレイにアロマオイルを入れる。

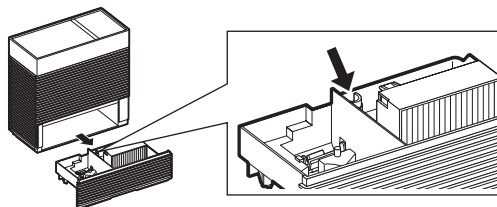

- トレイを本体に入れ、タンクをセットしタンクカバーを閉める。

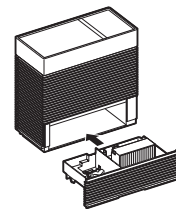

弊社ではホームフレグランスを販売しています。

弊社以外のアロマオイルをご使用になる場合、成分によってはアロマトレイの材質を傷める場合がございますので、ご使用にならないでください。



注意

- アロマ液は肌に触れても特に問題はありませんが、体質によっては、かぶれたり炎症を起こす場合がありますので直接触れないでください。
- 敏感肌、アレルギー体質の方はご使用にならないでください。
- 妊娠中の方はご使用にならないでください。
- 使用中、気分が悪くなった場合は直ちに使用を中止し、医師にご相談ください。

切タイマー運転のしかた ☺

一定時間で運転を終わらせたいとき

(3 時間、1 時間の設定ができます。)

❶ 切タイマーボタン☺を押すごとに設定時間が切り換わります。

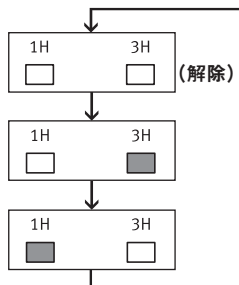

選んだ設定時間の切タイマーランプが点灯します。
時間の経過とともに切タイマーランプが切り換わり、運転残り時間を表示します。

(例) 切タイマー時間を 3 時間に設定したとき

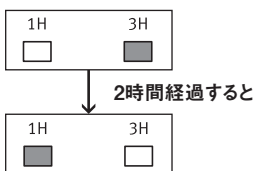

❷ 設定時間が経過すると、自動的に運転を停止します。

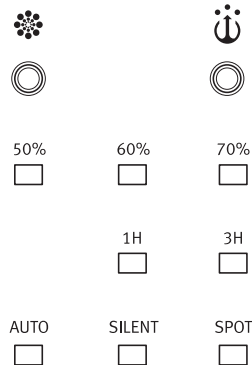

すべてのランプ、サインが消灯し、約 60 秒間送風後、停止します。

- 設定後に切タイマー時間を変えたいときはもう1度❶を行ってください。新たに合わせた時間から切タイマーが作動します。
- 切タイマー運転を設定するときは、タンクの水量を確認してください。水量が少ないとタイマーが切れる前に水がなくなり、給水サインが点滅して運転を停止します。

切タイマー運転を解除するとき

❶ 切タイマーボタン☺を切タイマーランプが消灯(解除)するまで押す。

切タイマー運転で停止したときは、切タイマーボタンを押しても運転は再開しませんので、運転入/切スイッチを入れ直してください。

お手入れのしかた



注意

点検・お手入れを行うときは、必ず運転を停止させ、送風ファンが停止したことを確認し、電源プラグをコンセントから抜いてください。感電・発火・故障の原因になります。

ご使用のたびに

本体のごみやほこりをふき取る

- 柔らかい布でからぶきするか、水でうすめた中性洗剤をしみ込ませた布でふいてください。
- 変質や変色防止のため、ベンジン・シンナー・アルコール・アルカリ洗剤・漂白剤などは使用しないでください。また、化学ぞうきんを使用するときはその注意書に従ってください。

タンク内をきれいにする

- タンク内の水は、毎日新しい水道水と入れ替えてください。タンク内の水を捨て、きれいな水を少し入れ、振り洗いしてから新しい水道水を入れます。

週に1回程度

吸気グリルのお手入れをする

- 掃除機などで吸気グリルのほこりを取る。

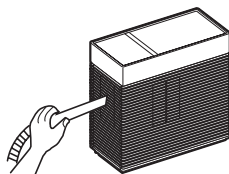

吸気グリルの汚れがひどいときは

- 1 吸気グリルを外し、プレフィルター、除菌フィルターを取り外す。

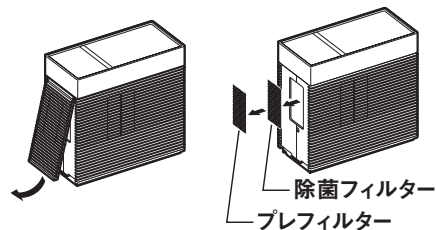

- 2 吸気グリルは掃除機などでほこりを取る。プレフィルター、除菌フィルターは手でたたき、ほこりを取る。

※ プレフィルター、除菌フィルターは掃除機を使用しないでください。



- 3 除菌フィルター、プレフィルターの順に本体に取り付ける。その後、吸気グリルを取り付ける。

※ 吸気グリル下部のツメを差し込み、手で押す。

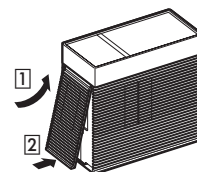

吸気グリルの汚れがひどくなると加湿量が低下したり、送風音が大きくなる原因になりますので、こまめにお手入れをしてください。

お手入れのしかた

2週間に1回程度

抗菌気化フィルター、トレイのお手入れをする

❶ タンクカバーを開け、タンクを取り出す。

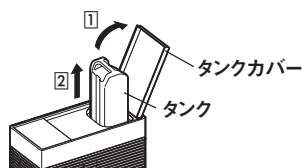

❷ トレイを引き出す。

※ 持ち上げながら手前に引き出す。

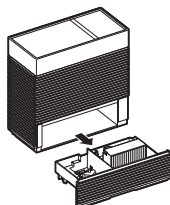

❸ トレイから抗菌気化フィルター、抗菌・消臭シートを取り出し、表面の水アカやほこりを洗い流す。

※ 抗菌気化フィルターは、水洗い後、柔らかい布で汚れをふく。抗菌・消臭シートは、軽くすすぐ程度に水洗いする。

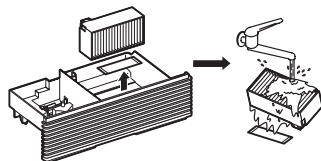

❹ トレイの水を捨て、トレイをスポンジなどで水洗いする。

※ フロートは、外さないでください。

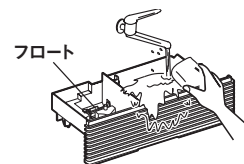

❺ 抗菌・消臭シート、抗菌気化フィルターの順にトレイに取り付ける。

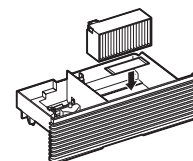

❻ トレイを本体にセットする。

※ 奥まで確実に入れてください。

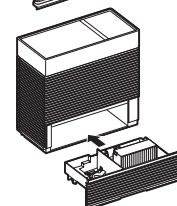

❼ タンクを本体にセットし、タンクカバーを閉める。

■ 抗菌気化フィルターの水アカが取れにくいときは、クエン酸を使い、必ず別の容器で下記の手順で洗浄してください(クエン酸は薬局・薬店でお買い求めください)。

① むるま湯(40℃以下)1.5Lに約10gを溶かす。濃度が高いと部品破損の原因になります。

② 抗菌気化フィルターを約30分浸ける(抗菌気化フィルターを外したまま機器を使用しない)。

③ 新しい水でしっかりすすぎ洗す(クエン酸の成分が残ると、臭いの発生や故障の原因になります)。

※クエン酸は食品添加物で食品衛生上は無害ですが、幼児の手の届かないところで保管してください。

■ 抗菌気化フィルターやトレイに水アカが付着します。水アカは水道水に含まれるミネラル分が気化せずに残ったものです。お手入れせずに使用続けると固まって取れにくくなり、加湿量の低下などの原因になりますので2週間に1回は必ずお手入れをしてください。

消耗品の交換について

抗菌気化フィルター、抗菌・消臭シート

1シーズン(約6ヵ月)を目安に交換してください。また、6ヵ月以内でも汚れや水アカが落ちなくなった場合は交換してください。交換せずに使用続けると、加湿量の低下や送風音が大きくなる原因になります。

品名: 抗菌気化フィルター
型名: FHS-02

品名: プレフィルター (ホワイト用)
型名: FHS-03-WH
品名: プレフィルター (ブラック用)
型名: FHS-03-BK

プレフィルター、除菌フィルター

汚れが落ちなくなったら交換をおすすめします。

交換せずに使用続けると、加湿量の低下や送風音が大きくなる原因になります。

品名: 除菌フィルター
型名: FHS-04

品名: 抗菌・消臭シート
型名: FHS-05

故障かな?と思ったら

修理を依頼する前に











次の症状は故障ではありません。修理を依頼される前に1度ご確認ください。

症状	原因	処置のしかた
給水サインが点滅している	タンクの水がなくなった。	タンクに給水してください。(→9ページ)
タンクに水が入っているのに給水サインが点滅する	本体が傾いている。	本体を水平な場所に設置してください。
	トレイが確実に本体に入っていない。	トレイを確実に本体に入れてください。(→15ページ)
	フロートが引っ掛かっている。	フロート周辺のごみを取り除いてください。(→15ページ)
蒸気が見えない	本製品は抗菌気化フィルターに風をあてて湿った空気を送り出す方式のため、蒸気や霧は見えません。	異常ではありません。(→6ページ)
運転しない	給水サインが点滅している。	タンクに給水してください。(→9ページ)
風は出ているのに、タンクの水が減らない、または風の出が少ない	吸気グリルにほこりが付着している。	吸気グリルのお手入れをしてください。(→14ページ)
	抗菌気化フィルターに水アカやごみが付着している。	抗菌気化フィルターのお手入れをしてください。(→15ページ)
運転切換ができない	給水サインが点滅している。	タンクに給水してください。(→9ページ)
切タイマー運転ができない		
湿度が上がらない	部屋が広すぎる。	適用床面積の範囲でお使いください。(→18ページ)
	「SPOT」、「SILENT」運転モードになっている。	「AUTO」運転モードでお使いください。(→11ページ)
	窓や戸が開いている。	窓や戸を閉めてお使いください。
音がする	「ボコボコ」という音はタンクからトレイに水が供給される時、タンクの中に空気が入る音です。	異常ではありません。
	「ブーン」という音は送風ファンが動いている音です。	
臭いが出る	抗菌気化フィルター、吸気グリル、トレイが汚れている。	抗菌気化フィルター、吸気グリル、トレイのお手入れをしてください。(→14、15ページ)
マイナスイオンが出ない・見えない	マイナスイオンは見えません。	マイナスイオンサインが点灯しているときは異常ではありません。
トレイ内の水がオレンジ色になっている	抗菌気化フィルターの顔料が色落ちしたものです(初めて使用したときだけです)。	異常ではありません。また、人体には影響ありません。気になる方は抗菌気化フィルターを水洗いしてください。

故障かな?と思ったら

異常の原因と処置のしかた

次のようなエラー表示が現れたときは、適切な処置を行なってください。

ランプの点灯状態	原因	処置方法
   点滅   点灯	本体を傾けたり、転倒したため自動停止した。 (転倒自動停止装置が作動)	水平な場所に設置し、こぼれた水をふき、本体が乾いてから運転入/切スイッチを押し直してください。 (→8ページ、11ページ)
   点滅   点灯	室温異常(0℃以下または40℃以上)になったため自動停止した。 (室温異常自動停止装置が作動)	室温を確かめ、運転入/切スイッチを押し直してください。 (→8ページ)
上記以外のエラー表示	修理・点検が必要な故障です。	電源プラグをコンセントから抜き、お買い上げの販売店または「お客様サポートセンター」までご相談ください。(→19ページ)

処置を行なっても直らないとき

故障が考えられますので、お買い上げの販売店または「お客様サポートセンター」までご相談ください。

故障したまま使用を続けると、予想しない事故が発生するおそれがあります。

保管と廃棄のしかた

保管するとき(長期間使用しないとき)

- 1 お手入れのあと、よく水をふき取り、乾かす。
- 2 お買い上げ時の梱包箱に入れるか、ポリ袋などで包み、湿気のないところに保管する。

廃棄するとき

本体・消耗部品を廃棄するときは、各自治体の指示に従って廃棄してください。

消耗部品の材質は以下のとおりです。

抗菌気化フィルター プラスチック (PE, PP)

除菌フィルター プラスチック (PP)

プレフィルター プラスチック (PE)

抗菌・消臭シート 紙

仕様 FH-209

電源		AC100V 50/60Hz			
加湿運転		AUTO	SILENT	SPOT	POWERFUL
消費電力(最大)		326 / 311 W	206 / 206 W	9 / 9 W	326 / 311 W
加湿量(最大) ※1		500 mL/h	325 mL/h	110 mL/h	500 mL/h
運転音	最大	36 dB	29 dB	15 dB	36 dB
	最小※2	15 dB	15 dB		
タンク容量		4.0L			
適用床面積	木造和室	14 m ² (8.5 畳)			
	プレハブ洋室	23 m ² (14 畳)			
外形寸法 (mm) H × W × D		391 × 394 × 190			
質量		約 6.2 kg			
電源コードの長さ		2.0 m			
安全装置		転倒自動停止装置、室温異常自動停止装置			

※1 加湿量は室温 20℃、湿度 30% のときです。

※2 最小運転音は、湿度設定を 50% に設定したときです。

アフターサービス

- 保証書の内容のご確認と保存のお願い
必ず「販売店印およびお買い上げ日」をご確認のうえ、お買い上げの販売店から受け取り、内容をよくお読みのうえ、大切に保管してください。
- 保証期間は、お買い上げ日より1年間
- 「*amadana*」カスタマー登録のお勧め
「*amadana*」を愛着を持って末永くお使いいただくために、「*amadana*」カスタマー登録をお勧めしています。本カスタマー登録の特典や登録方法は別紙の通りです。商品お買い上げ後1年以内が登録期限です。おはやめにご登録ください。
- 修理をお申しつけされるとき
《保証期間中》製品に保証書を添えて、お買い上げの販売店にご持参ください。保証書の記載内容に基づき修理いたします。
《保証期間を経過しているとき》修理すれば使用できる商品は、ご要望により有料修理いたします。
- 補修用性能部品※の保有期間は、製造打ち切り後6年間です。
ただし、「*amadana*」カスタマー登録に登録したとくど別規定を適用させていただきます。(詳細は別紙「*amadana*」カスタマー登録特典をご覧ください)
※性能部品とは、その製品の機能を維持するために必要な部品です。
- 修理料金の仕組み
修理料金は、技術料、部品代、出張料などで構成されています。技術料は、診断・故障箇所の修理および部品交換・調整・修理完了時の点検などの作業にかかる費用です。部品代は、修理に使用した部品および補助材料代です。出張料は、製品のある場所へ技術者を派遣する場合の費用です。
- 上記の内容についての詳細、贈答、転居の場合など、その他、製品に関するお問い合わせ、ご質問がございましたら、お買い上げの販売店または、弊社のサポートセンターまでお気軽にご相談ください。
■ お客さまご自身の修理、分解や改造は絶対にしないでください。

ハイブリッド加湿器保証書

取扱説明書、本体表示などの注意書きに従った使用状態で保証期間内に故障した場合には、無料修理いたします。製品と本書をご持参のうえ、お買い上げの販売店にお申しつけください。製品のある場所での出張修理や製品輸送の場合は、出張料や輸送料などの実費を申し受けます。

型名	FH-209		修理メモ
■ お名前	TEL		
■ お客様	ご住所	〒	
■ お買い上げ日	年 月 日		
■ 保証期間	お買い上げ日 本体1年 TEL		

■ 印欄に記入のない場合は無効となりますから、必ずご確認ください。

- ご転居、ご贈答などで、お買い上げ販売店にお申しつけできない場合は、弊社のお客様サポートセンターにお申しつけください。
- 保証期間内でも次の場合には有料修理になります。
 - 使用上の誤り、および改造や不当な修理による故障および損傷。
 - お買い上げ後の輸送・移動・落下などによる故障および損傷。
 - 火災、地震、水害、落雷、その他の天災地変、および公害、塩害、ガス害（硫化ガスなど）、異常電圧、指定外の使用電源（電圧、周波数）などによる故障および損傷。
 - 一般家庭用以外（たとえば業務用の長時間使用、車両、船舶へのとう載）に使用された場合の故障および損傷。
 - 本書のご提示がない場合。
 - 本書にお買い上げ年月日、お客様名、販売店名の記入のない場合あるいは字句を書きかえられた場合。
 - 消耗部品の交換。
- 本書は日本国内においてのみ有効です。
This warranty is valid only in Japan.
- 本書は盗難、火災などの不可抗力以外で紛失された場合は、再発行いたしませんので大切に保存してください。

■ お客様にご記入いただいた記載内容は、保証期間内のサービス活動およびその後の安全点検活動のために利用させていただく場合がございますので、ご了承ください。

■ この保証書は、本書に明示した期間・条件のもとにおいて無料修理を約束するものです。従ってこの保証書によって保証書を発行している者（保証責任者）、およびそれ以外の事業者に対するお客様の法律上の権利を制限するものではありませんので、保証期間経過後の修理などについてご不明の場合は、お買い上げの販売店または弊社のお客様サポートセンターにお問い合わせください。

株式会社 リアル・フリース

〒150-0001 東京都渋谷区神宮前 6-27-8 tel 03-5774-0947

お客様サポートセンター

修理・お取り扱い・消耗品や部品のご購入などのご相談は、お買い上げの販売店もしくは弊社サポートセンターにお問い合わせください。

所在地、電話番号などは変更になることがありますので、あらかじめご了承ください。

お客様サポートセンター フリーダイヤル **0120-161914**

受付時間 10:00～19:00 年中無休（GW、お盆休み、年末年始は除きます）

携帯電話・PHSの方はこちらへ Tel (03) 5774-0947 株式会社 リアル・フリース

■ファクシミリでのお問い合わせ Fax (03) 5467-0431

製品の「品番・お問い合わせ内容」と、お客様の「お名前・ご住所・電話番号・FAX番号」をご記入のうえ、お問い合わせください。

amadana

<http://www.amadana.com/>